

Date de l'intervention :

CBX80

Client	Installateur
Nom :	Entreprise :
Adresse :	Nom du technicien :
Tel :	Tel :
Mail :	Mail :

Caractéristiques de l'appareil
Modèle :
N° de série :
Date de mise en service :
Date du dernier entretien :

Repérer par un cercle la position de l'appareil contrôlé

BÂTIMENT	Magasin
----------	---------

En plus des indications données, il est important d'exercer son bon sens et de respecter les principes élémentaires de sécurité.

Points à contrôler	Validé	Non validé
Mettre hors tension l'appareil / Cadenasser le disjoncteur		
<u>Avant de l'appareil : dans le bâtiment</u>		
01 Soufflette + eau (pas d'eau sur le ventilateur)	<input type="checkbox"/>	<input type="checkbox"/>
02 Contrôler l'équilibrage du ventilateur en le faisant tourner à la main	<input type="checkbox"/>	<input type="checkbox"/>
<u>Arrière de l'appareil : à l'extérieur du bâtiment</u>		
30 Souffler l'ensemble	<input type="checkbox"/>	<input type="checkbox"/>
31 Débrancher le tuyau du pressostat, souffler vers l'extérieur de l'appareil	<input type="checkbox"/>	<input type="checkbox"/>
32 Nettoyer la grille du bas + Grille à droite	<input type="checkbox"/>	<input type="checkbox"/>
33 Resserrer les bornes électriques	<input type="checkbox"/>	<input type="checkbox"/>
34 Contrôler l'étanchéité du ventilateur d'extraction, plaqué sur la paroi, vis bien serrées	<input type="checkbox"/>	<input type="checkbox"/>
35 Contrôler le circuit gaz à l'aide d'un détecteur	<input type="checkbox"/>	<input type="checkbox"/>
36 Nettoyer le filtre gaz en amont du détendeur	<input type="checkbox"/>	<input type="checkbox"/>
37 Nettoyer l'évent du détendeur	<input type="checkbox"/>	<input type="checkbox"/>
38 Vérifier la position de l'évent du détendeur vers le bas	<input type="checkbox"/>	<input type="checkbox"/>
39 Démonter le support ventilateur pour nettoyer le venturi	<input type="checkbox"/>	<input type="checkbox"/>

Pièces à changer		Fréquence	Remplacé	Non remplacé
50	Sonde ionisation (droite) (écartement du brûleur : 4 à 5 mm)	1 an	<input type="checkbox"/>	<input type="checkbox"/>
51	Sonde d'allumage électronique (écartement du brûleur : 4 à 5 mm)	1 an	<input type="checkbox"/>	<input type="checkbox"/>
52	Pressostat électronique	1 an	<input type="checkbox"/>	<input type="checkbox"/>
53	Thermostat de surchauffe (Réarmer au besoin)	1 an	<input type="checkbox"/>	<input type="checkbox"/>
54	Relais Finder	1 an	<input type="checkbox"/>	<input type="checkbox"/>

Mettre sous tension l'appareil		Validé	Non validé
100	Contrôler l'état général de l'appareil	<input type="checkbox"/>	<input type="checkbox"/>
101	Contrôler la couleur de la flamme	<input type="checkbox"/>	<input type="checkbox"/>
102	Faire fonctionner l'appareil 5 min : absence de bruit anormal	<input type="checkbox"/>	<input type="checkbox"/>
		CO	CO2
103	Contrôle de la combustion		O2

Avant de l'appareil : dans le bâtiment

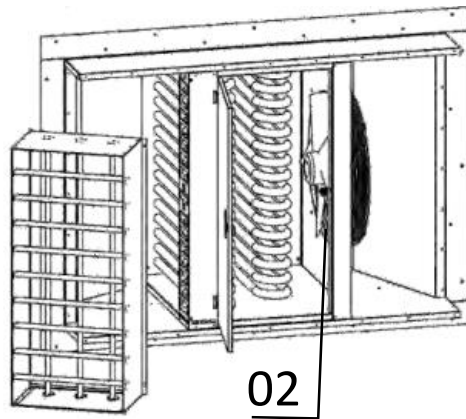

Arrière de l'appareil : à l'extérieur du bâtiment

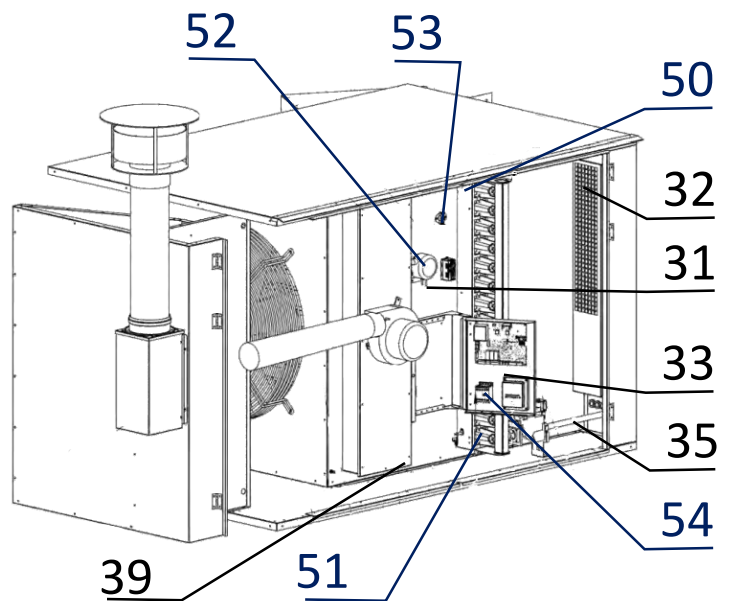

Observations

Signature du client

Signature de l'installateur

Cette maintenance préventive a pour but d'éviter certaines pannes récurrentes.